

LED 灯丝灯低压直流驱动电源使用指引

- ☆、工作电压范围 DC8V-48V
- ☆、输出电流 5mA-250mA (恒流/可设定恒流值)
- ☆、输出电压(高于输入电压, 最高 85V)
- ☆、最大功率 15W, 支持调光!

一、结构尺寸相关

★、适配 E26、E27 灯头

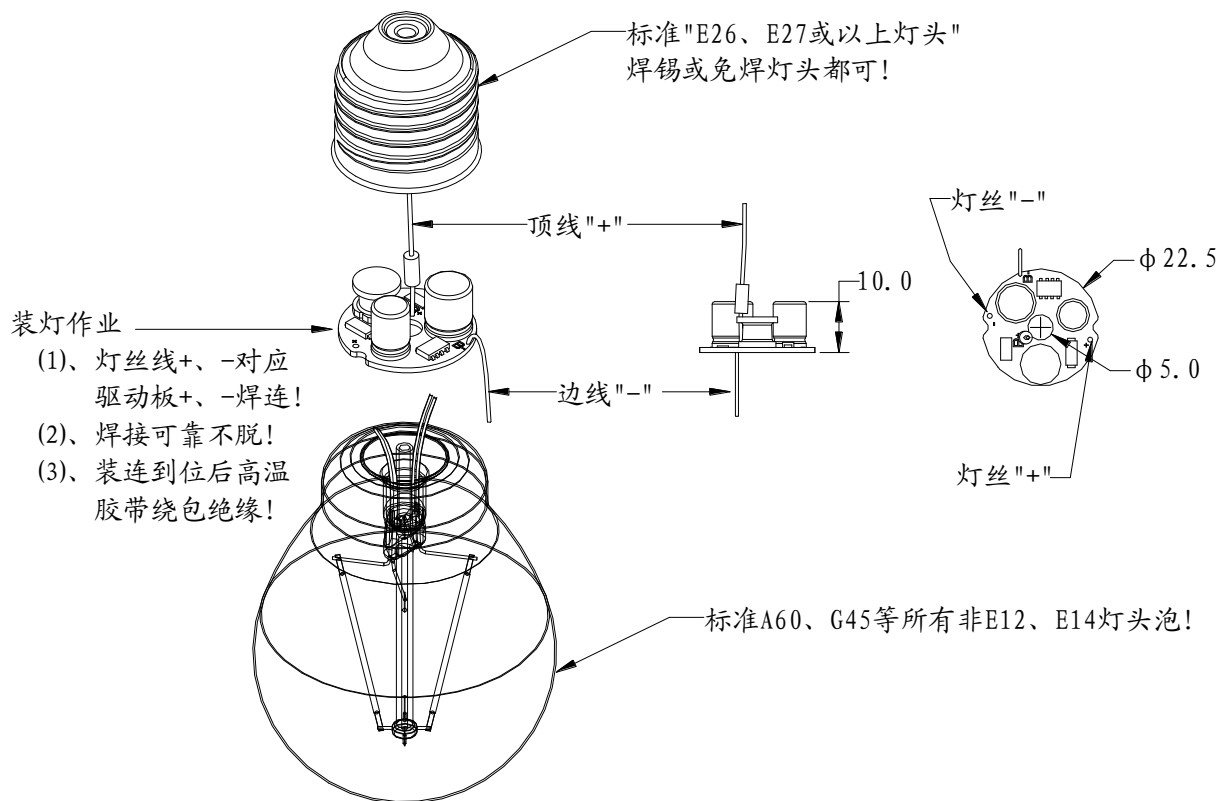

★、适配灯丝点法=全并

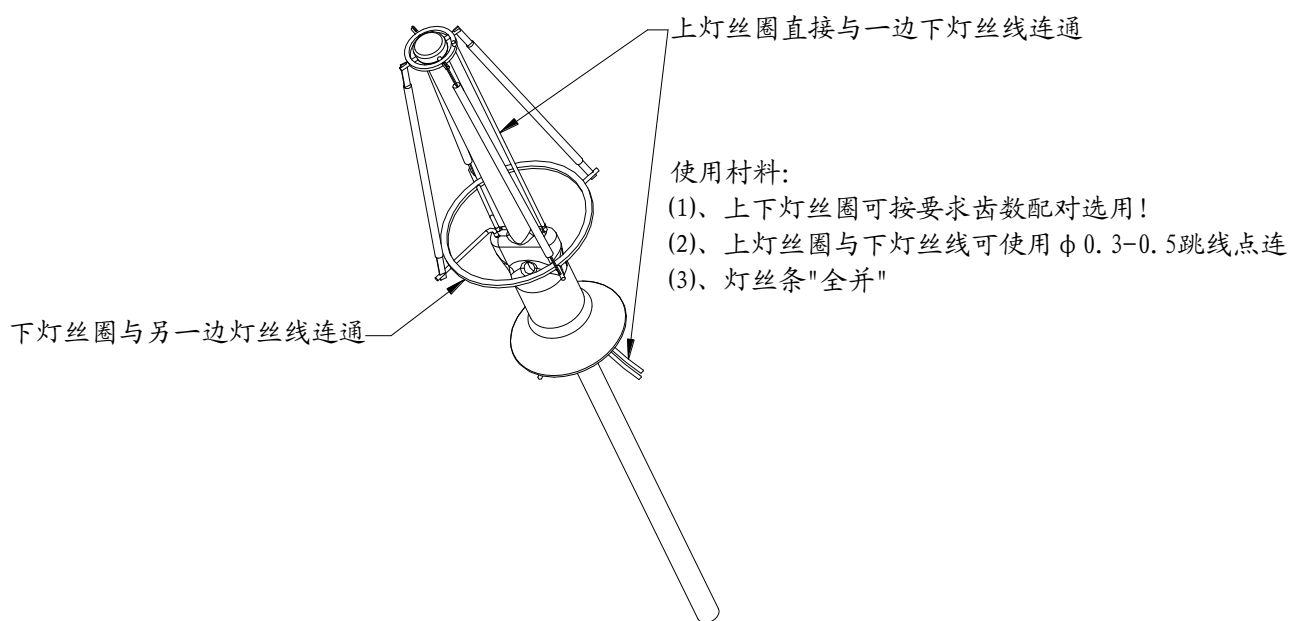

LED 灯丝灯低压直流驱动电源使用指引

★、适配 E12、E14 灯头

