

TP5128 与 R9128 应用区别

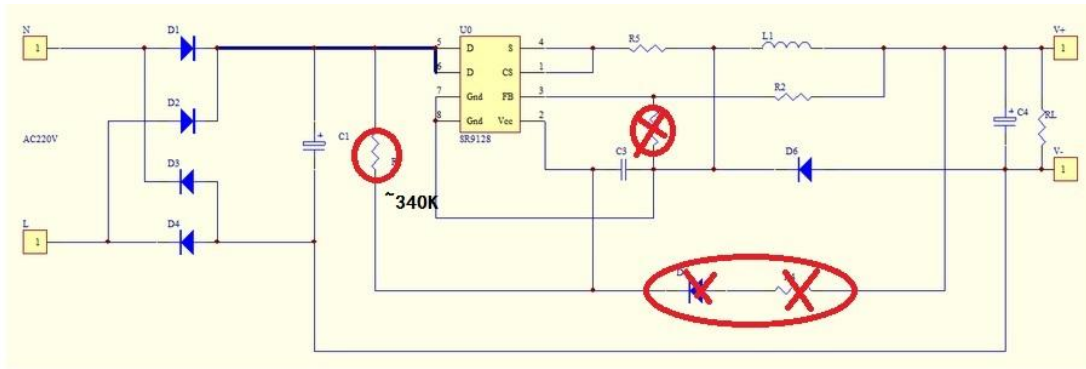

1. 更改启动电阻 (~340K)
2. 去掉 FB 脚到地电阻, 调节 R2 实现 OVP 保护
3. 去掉用于电感的二极管和电阻
4. 5128 内部基准 0.455V, 比 9128 大, 可改变采样电阻 R5 调节 LED 电流